

# Hydronix

## Hydro-Probe Orbiter

用于转盘式搅拌机、静态盘式  
搅拌机和输送机的数字微波湿度传感器



# Hydro-Probe Orbiter

## 用于搅拌机和输送机的数字微波湿度传感器

Hydro-Probe Orbiter 是一种坚固的数字湿度传感器，可以对快速流动的研磨材料进行测量。

传感臂在移过物料时以每秒 25 次的速度读数，可以快速并准确地响应湿度的变化。

该传感器由两个部件构成 - 容纳电子器件的头部装置和易于更换的耐磨传感臂，不再需要更换整个传感器。可以使用 Hydronix Hydro-Com 软件轻松进行远程配置、校准、诊断和固件升级，并且线性输出支持与任何使用行业标准接口的控制系统直接集成。



## 旋转接头

用于在静态盘式搅拌机中安装 Hydro-Probe Orbiter 的放置装置。为不同类型的搅拌机提供多种可供选择的型号。



## 功能

- 数字技术提供了精确的线性湿度测量，每秒钟可进行 25 次读数。
- 高级数字信号处理功能可提供清晰的信号，且响应迅速。
- 多种可供选择的测量模式便于在各种应用和物料类型条件下优化传感器性能。
- 完全温度补偿测量。
- 两个模拟输出、数字 RS485 通信、可配置的数字输入/输出以及警报。
- 可与 Hydro-Com 软件进行远程通信，从而实现所有传感器参数配置。
- 性能始终稳定，除非用于不同的材料，否则无需进行重新校准。
- 校准数据点存储于传感器中，可改善质量控制。
- 独立或简单集成到全新或现有的自动化系统。
- 传感器电子器件包含在头部装置内，与传感臂隔离。
- 多种可供选择的传感臂长度。

## 典型安装

在转盘式搅拌机或输送机应用中，可以将 Hydro-Probe Orbiter 直接通过电缆连接到控制系统。在静态盘式搅拌机中，通过 Hydronix 旋转接头布置传感器电缆。

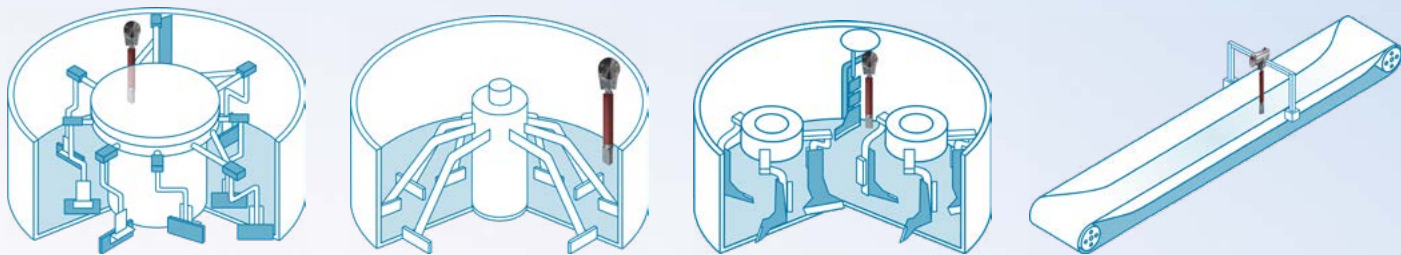

## 连接的实现方式

### 直接连接至 Hydro-View / PC

RS485 串行接口提供与操作接口或 PC 的直接连接



### 直接连接至控制系统

模拟或串行接口可以与湿度控制系统轻松集成。



### Hydro-Control 连接

提供完整的系统以便在搅拌应用条件下控制湿度。



#### 显示和控制选项

Hydronix 具有各种各样的显示和控制选项。

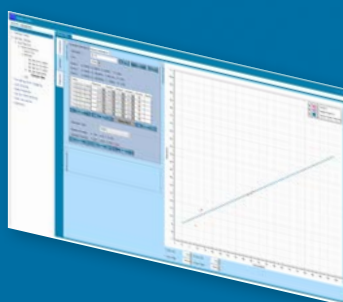

#### 配置和校准

可使用 Hydro-Com 软件轻松配置和校准传感器。



#### 网络

Hydro-Hub是将多达16个传感器的Hydronix传感器网络同时与多个系统连接的中心点。



## 技术信息

### 结构

主体：不锈钢 (AISI 304)。  
感应头：硬化陶瓷。

### 安装

该传感器设计为卡到客户提供的 25mm 正方形垂直低碳钢棒上。

### 操作温度

头部装置：0-60° C。  
传感臂：0-45° C。（还提供高温传感臂）  
传感器不会对冰进行测量

### 现场渗透

大约 75-100mm，具体取决于物料。

### 刷新率

每秒钟 25 次。

### 湿度范围

传感器将测量物料饱和点以下的湿度。

### 连接性 传感器本机

两个模拟输出 4-20mA / 0-20mA (0-10V)。

两个可配置的数字 I/O。

### Modbus

光隔离 RS485 2 线端口。

### 连接性 通过 Hydro-Hub/Hydro-View

以太网/IP

PROFINET

PROFIBUS

网络 API

### 连接性：其他接口

RS232

以太网 (TCP/IP)

以太网 (TCP/IP)

一经请求，可提供有关传感器值和参数的详细编程信息。

### 延长电缆

六条双绞线电缆，22AWG，0.35mm<sup>2</sup> 导体。编织屏蔽层（最低 65% 的覆盖面积）加铝/聚酯薄膜。电缆最大长度为 100m。

### 电源

+15V 至 +30V DC，4W。

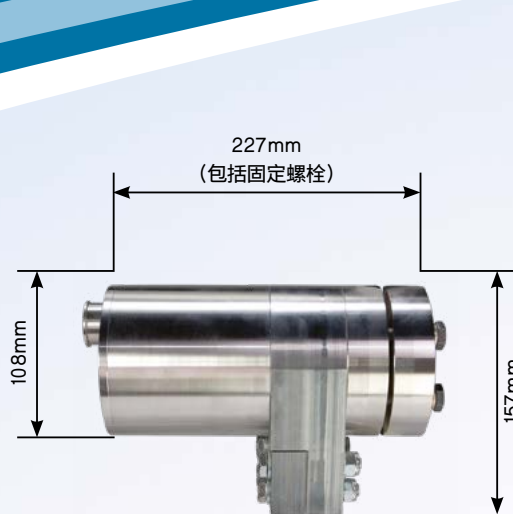

提供各种可选长度



### 总部 - 英国

电话：+44 (0)1483 468900

电子邮件：enquiries@hydronix.com

### 中欧和南非

电话：+ 49 2563 4858

### 法国

电话：+ 33 652 04 89 04

### 美洲、西班牙和葡萄牙

电话：+1 231-439-5000

hydronix.cn

### 部件号

ORB3

### 说明

Hydro-Probe Orbiter 头部装置

ORBA2C

传感臂 - (0-45° C) 各种长度

ORBA1-HT

高温传感臂 - (0-100° C) 各种长度

ORBR2

旋转接头 - 有关详细信息，请与 Hydronix 联系

0580

传感臂护罩d

0582

后防护板

0584

陶瓷保护环，2 件装

0586

钢保护环，5 件装

0975A

4 米传感器电缆

0975AT

带网络终端的传感器电缆 (4、10、25 和 50 米)

ORB3EW

4 年延保选项