

Medição de umidade por micro-ondas



Hydronix

**Sensores
digitais para
agregados,
concreto e
asfalto**

Sobre a Hydronix

Fundada em 1982, a Hydronix é especializada na pesquisa, desenvolvimento e fabricação de sistemas digitais de medição de umidade por micro-ondas. Nossos produtos são usados para reduzir os custos de fabricação e melhorar a qualidade do produto acabado. A Hydronix desenvolveu uma linha exclusiva de sensores adaptados para obter medições de alta precisão em uma ampla variedade de unidades de instalação.

Nós, da Hydronix, temos orgulho de nos basear em nossos quatro pilares que se combinam para proporcionar os principais benefícios empresariais.



Compromisso com a excelência



Inovação



Rede mundial de experts



Tecnologia

Benefícios do controle de umidade

Rentabilidade

- Reduzir os resíduos
- Reduzir o consumo de energia
- Automatizar os processos

Produtividade

- Aumentar o ganho de produção com o uso eficiente dos materiais
- Monitoramento instantâneo on-line eliminando testes manuais

Retorno sobre o investimento

- Retorno médio sobre o investimento, 3 meses
- Sem necessidade de contratos de manutenção caros e contínuos

Rentabilidade

Produtividade

ROI

Benefícios

Qualidade

Qualidade

- Menos desperdício
- Produtos finais consistentes

Uso de ativos

Sustentabilidade

Uso de ativos

- Aumentar a eficácia geral dos equipamentos
- Reduzir o tempo de inatividade não planejado

Sustentabilidade

- Reduzir a pegada de carbono
- Economizar energia

Controlar a umidade, melhorar a produção, reduzir o custo e o impacto ambiental.

A Hydronix oferece uma linha de sensores digitais por micro-ondas para uso no processamento de agregados, na produção de asfalto e concreto.

A nossa linha oferece opções de instalação e de temperatura que permitem posicionar um sensor em muitos locais onde a umidade precisa ser medida.

Nossos sensores precisam de pouca manutenção e têm um design robusto e resistente especialmente adequado para materiais abrasivos.



Hydro-Probe

- Para depósitos de agregados e correias transportadoras
- O formato garante um bom fluxo de material para uma medição precisa



Hydro-Mix

- Para misturadores e transportadores
- Cerâmica substituível
- Permite o controle de umidade de alta precisão



Hydro-Probe Orbiter

- Para misturadores rotativos
- Braço disponível em diferentes comprimentos
- Permite o controle de umidade de alta precisão



Thermo-Tuff

- Sensor de temperatura robusto para depósitos e misturadores
- Fácil instalação
- Medição de 0°C a 80°C



Hydro-Control

- Para controle de água do misturador
- Simples de integrar
- Permite adição de água com precisão



Hydro-Hub

- Gerenciar os sensores Hydronix
- Conectar via navegadores de internet comuns
- Opções de integração flexíveis



Hydro-View

- Exibir e gerenciar os sensores Hydronix
- Tela sensível ao toque colorida de 10,1 pol.
- Interface do usuário intuitiva



Opções de instalação

Os sensores Hydronix podem ser montados em muitos locais diferentes ao longo de todo o processo.

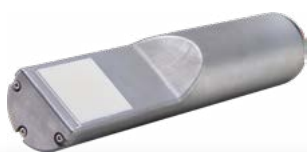

Hydro-Probe

MEDIÇÃO PARA CONTROLAR O PESO DA MATÉRIA-PRIMA

Opções de instalação

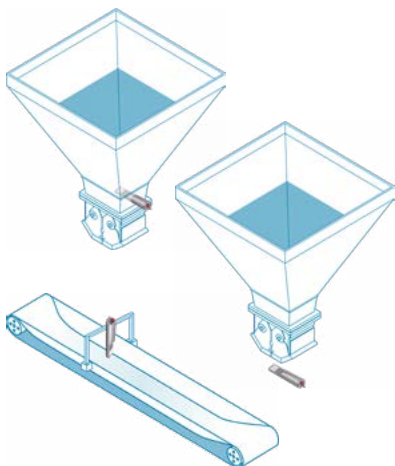

Thermo-Tuff

MEDIÇÃO PARA CONTROLAR O AQUECIMENTO DO MATERIAL E REGISTRAR A TEMPERATURA DA MISTURA

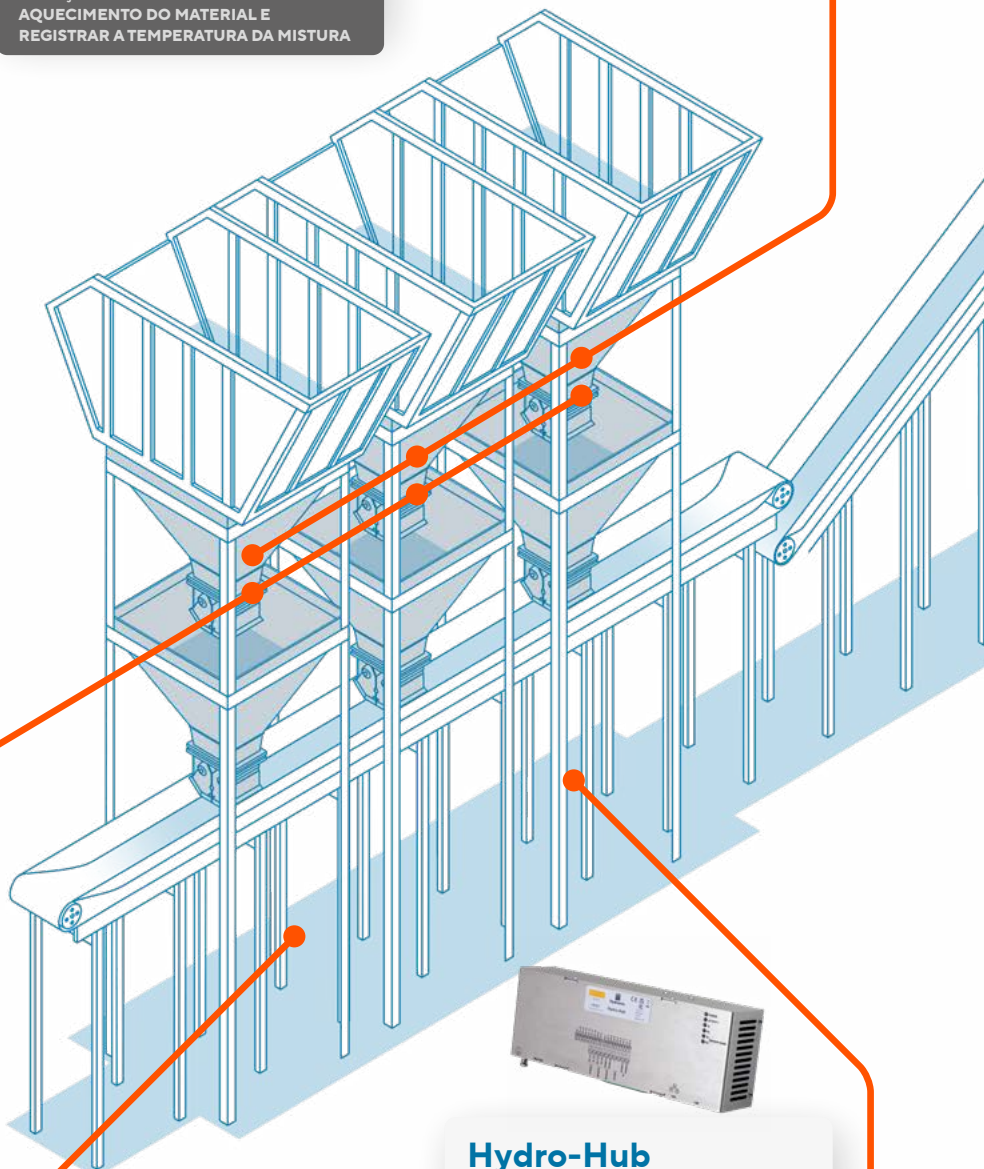

Hydro-View

EXIBIR E GERENCIAR OS SENSORES DE UMIDADE NA REDE



Hydro-Hub

GERENCIAR OS SENSORES DE UMIDADE NA REDE



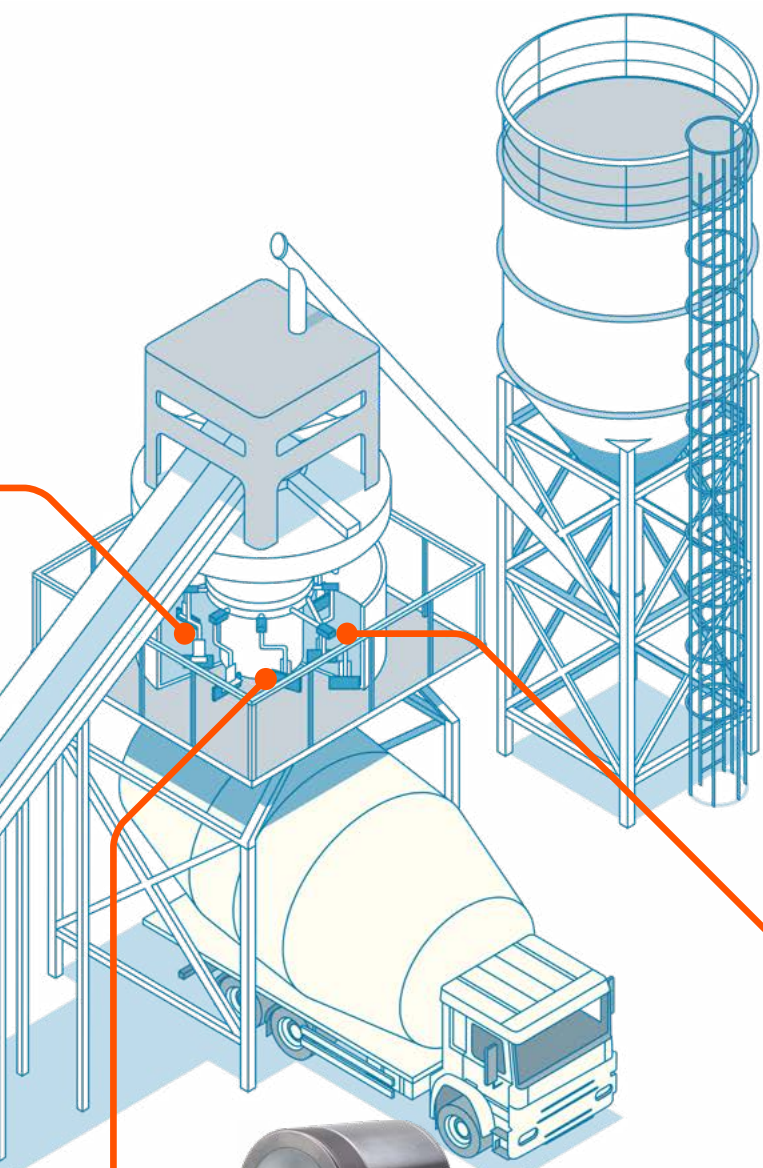

Hydro-Control

CONTROLE PRECISO DA ADIÇÃO DE ÁGUA



Hydro-View

EXIBIR E GERENCIAR OS SENSORES DE UMIDADE NA REDE



Hydro-Hub

GERENCIAR OS SENSORES DE UMIDADE NA REDE



Hydro-Mix

MEDIÇÃO PARA MONITORAR A ADIÇÃO DE ÁGUA E A HOMOGENEIDADE DA MISTURA



Hydro-Probe Orbiter

MEDIÇÃO PARA MONITORAR A ADIÇÃO DE ÁGUA E A HOMOGENEIDADE DA MISTURA

Opções de instalação

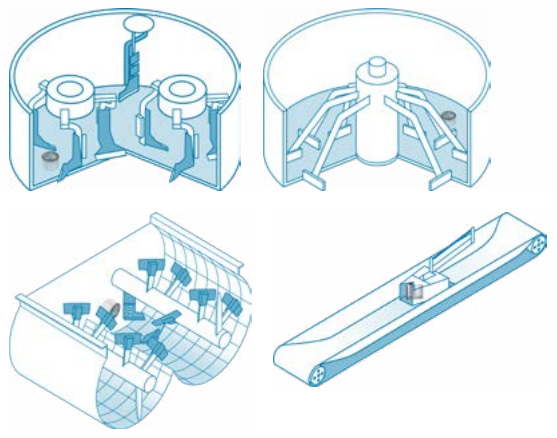

Opções de instalação

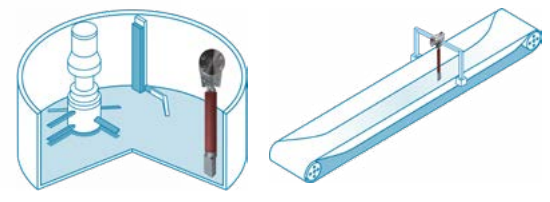

Conectividade

Combine as soluções de hardware e software da Hydronix para controlar e monitorar várias redes de sensores em unidades do mundo inteiro.

Conecte sua planta

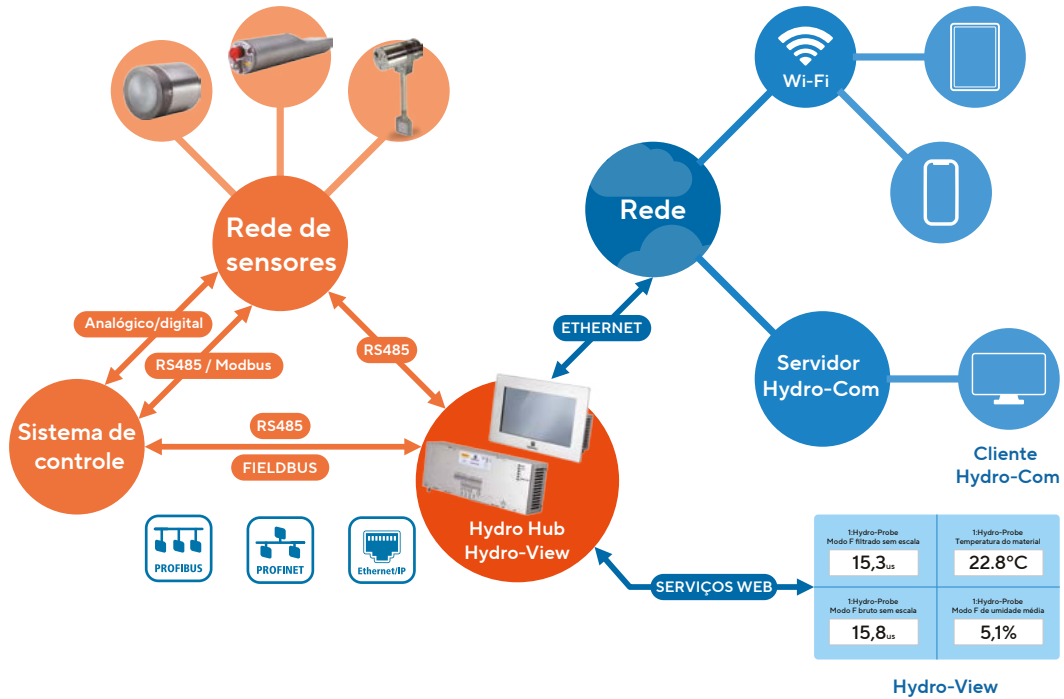

Conecte suas instalações

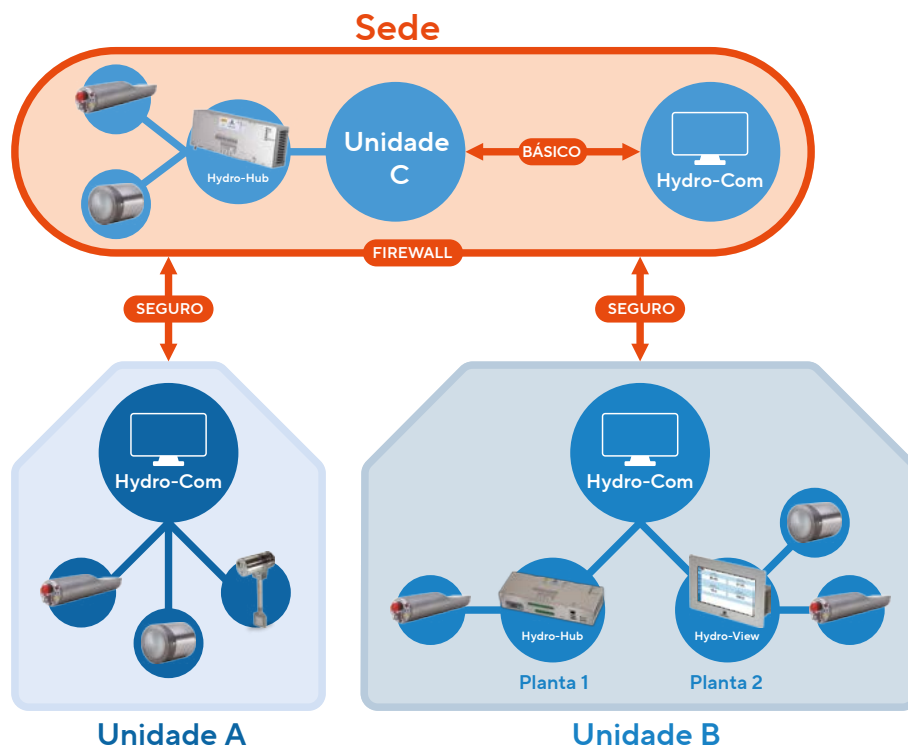

Algumas aplicações com as quais trabalhamos:

Areia



Cinzas de combustível pulverizadas



Carvão



Mineração



Asfalto



Agregados



Mistura de concreto pronta



Concreto pré-moldado





Hydronix

Sede – Reino Unido

TEL.: +44 (0)1483 468900

E-MAIL enquiries@hydronix.com

Europa Central e Sul da África

TEL.: + 49 2563 4858

França

TEL.: + 33 652 04 89 04

Américas, Espanha e Portugal

TEL.: 888-887-4884 (ligação gratuita)

+1 231 439 5000

hydronix.com

As informações fornecidas estão corretas no momento da publicação. A Hydronix reserva-se o direito de modificar e alterar as especificações conforme julgar necessário sem notificação. Hydronix, Hydro-View, Hydro-Probe, Hydro-Mix e Hydro-Control são marcas comerciais da Hydronix Limited.

