

Mikrobølge  
Fugt  
Mål



**Hydronix**

**Digitale  
sensorer til  
aggregater,  
beton & asfalt**

## Om Hydronix

Hydronix blev grundlagt i 1982 og har specialiseret sig inden for research, udvikling, og produktion af digital mikrobølge-fugtmåling. Vores produkter bruges til at mindske produktionsomkostninger og forbedre det færdige produkts kvalitet. Hydronix har udviklet en enestående række af sensorer, der er skræddersyet til at foretage måling med høj præcision inden for en række installationslokationer.

Hos Hydronix er vi stolte af at bygge på vores fire søjler, der kombineret leverer primære forretningsfordele.



**Forpligtelse til ekspertise**



**Innovation**



**Globalt ekspertnetværk**



**Teknologi**

## Fordele ved fugtkontrol

### Rentabilitet

Mindske affald

Mindske energi

Automatisere processer

### Produktivitet

Øge produktionsafkast gennem effektiv brug af materialer

Online umiddelbar monitorering der eliminerer manuel testning

### Afkast på investering

Gennemsnitlig afkast på investering, 3 måneder

Ingen behov for dyre permanente vedligeholdelseskontrakter

Rentabilitet

Produktivitet

ROI

**Fordele**

Kvalitet

### Kvalitet

Mindre affald

Konsistente finale produkter

Udnyttelse af aktiver

Bæredygtighed

### Udnyttelse af aktiver

Overordnet øge udstyrs effektivitet

Mindske ikke-planlagte nedetider

### Bæredygtighed

Sænke CO2-aftryk

Spare energi

# Kontrollere fugt, forbedre produktion, reducere omkostninger og påvirkning af miljøet.

**Hydronix tilbyder en række digitale mikrobølge-sensorer til brug i den samlede proces-, asfalt- og betonproduktion.**

Vores sortiment kan byde på forskellige muligheder for installation og temperaturoptioner, der muliggør at en sensor placeres mange steder, hvor fugt skal måles.

Vores sensorer kræver minimal vedligeholdelse og er af et robust, slidstærkt design, der især er egnet til slibende materialer.



## Hydro-Mix

- Til mixere og beforderingsbånd
- Udskiftelig keramik
- Muliggør fugtkontrol med høj præcision



## Hydro-Probe Orbiter

- Til roterende pandemixere
- Arm fås i forskellige længder
- Muliggør fugtkontrol med høj præcision



## Hydro-Probe

- Til aggregatsiloer og beforderingsbælter
- Formen sikrer et godt materiale-flow, hvilket giver nøjagtig måling



## Termo-tuf

- Robust temperatursensor til siloer og mixere
- Enkel installation
- Måling fra 0 °C til 80 °C



## Hydro-Control

- Til mixer-vandkontrol
- Enkel at integrere
- Muliggør præcis tilførsel af vand



## Hydro-hub

- Styr Hydronix-sensorer
- Tilslut via almindelige web-browsere
- Fleksible integrationsvalg



## Hydro-View

- Få vist og styr Hydronix-sensorer
- 10,1"-farveskærm
- Intuitiv brugergrænseflade



# Installationsoptioner

Hydronix-sensorer kan monteres i mange forskellige lokationer over hele processen.



## Hydro-Probe

MÅLING TIL KONTROL AF  
RÅMATERIALES VÆGT

### Installationsoptioner

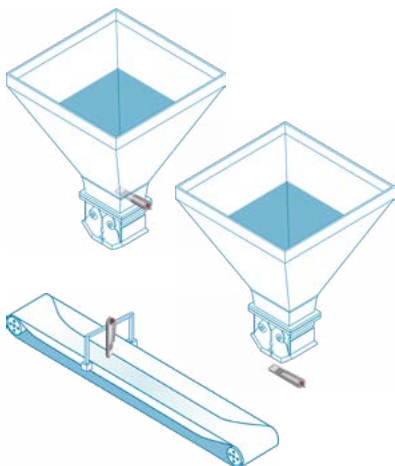

## Thermo-Tuff

MÅLING TIL KONTROL AF  
MATERIALEOPVARMNING OG OPTAGELSE  
AF MIX-TEMPERATUR

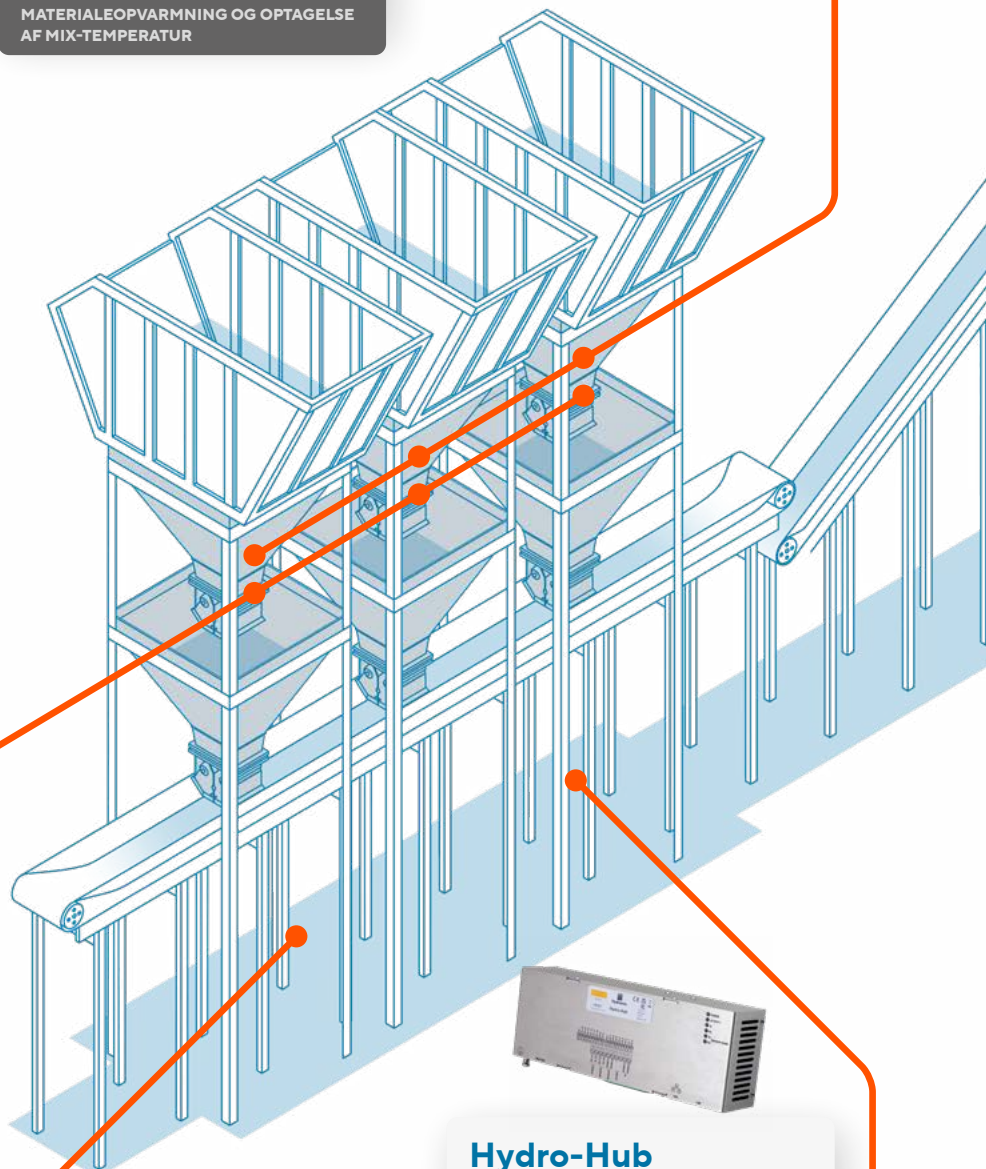

## Hydro-View

FÅ VIST OG STYR FUGTSENSORER  
OVER NETVÆRKET



## Hydro-Hub

STYR FUGTSENSORER OVER  
NETVÆRKET





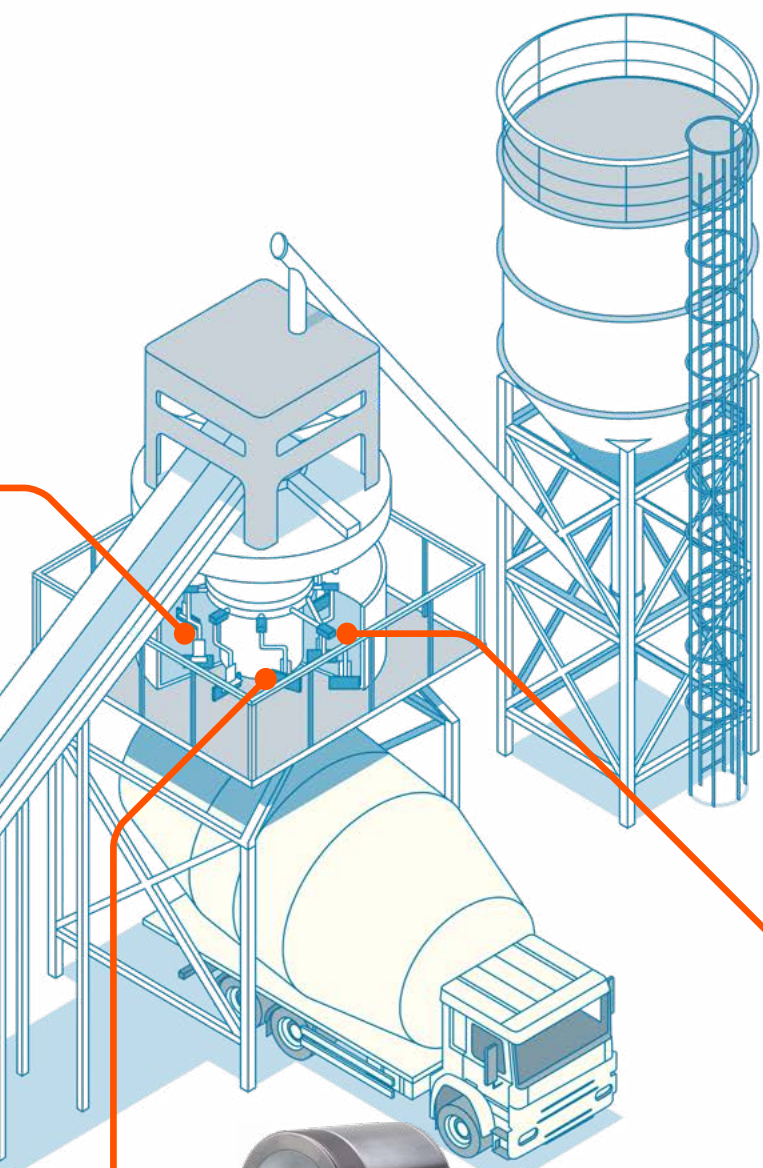

### Hydro-Control

PRÆCIS KONTROL OVER VANDTILFØRSEL



### Hydro-View

FÅ VIST OG STYR FUGTSENSORER OVER NETVÆRKET



### Hydro-Hub

STYR FUGTSENSORER OVER NETVÆRKET



### Hydro-Mix

MÅLING TIL OVERVÅGNING AF VANDTILFØRSEL OG BLANDINGSHOMOGENITET



### Hydro-Probe Orbiter

MÅLING TIL OVERVÅGNING AF VANDTILFØRSEL OG BLANDINGSHOMOGENITET

#### Installationsoptioner

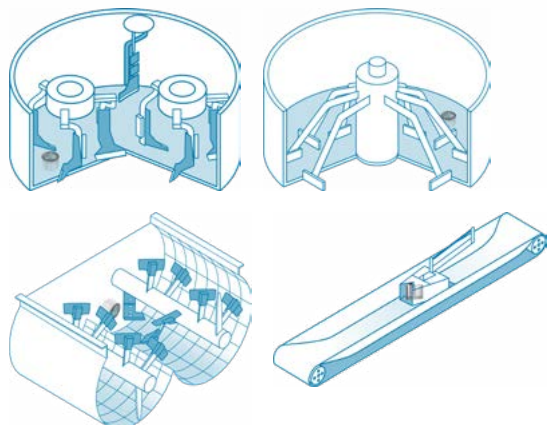

#### Installationsoptioner

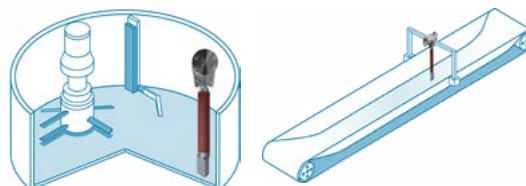

# Sammenhæng

Kombinere Hydronix hardware- & software-løsninger til at kontrollere og overvåge flere sensornetværk på tværs af steder i hele verden.

## Tilslut dit anlæg

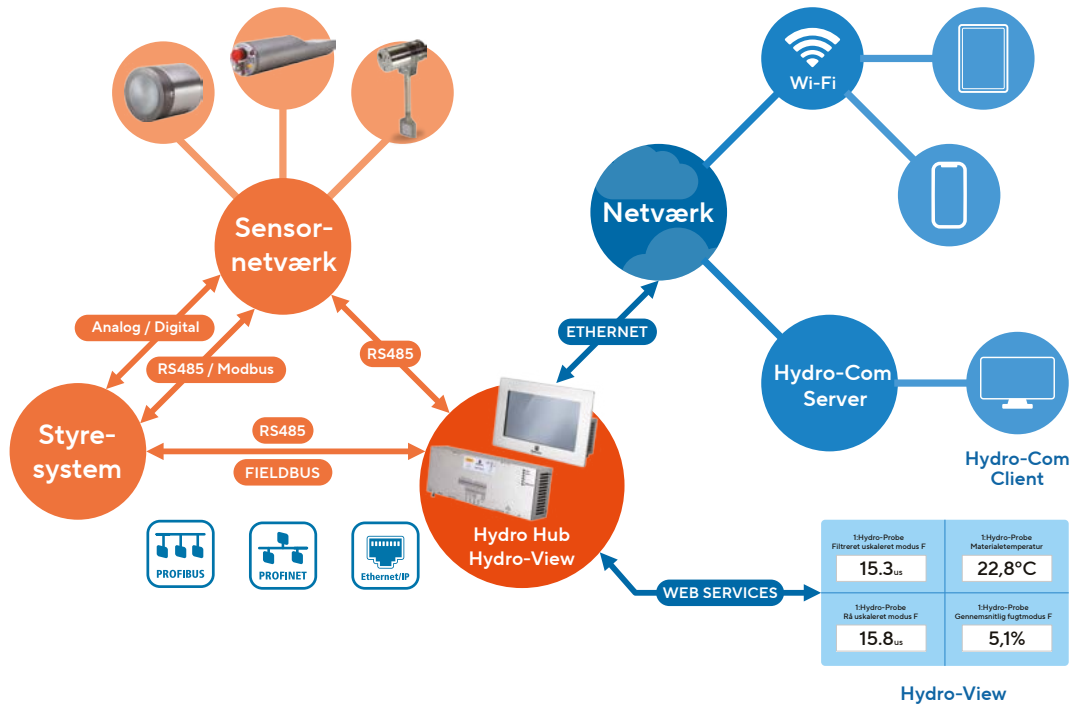

## Tilslut dine lokationer

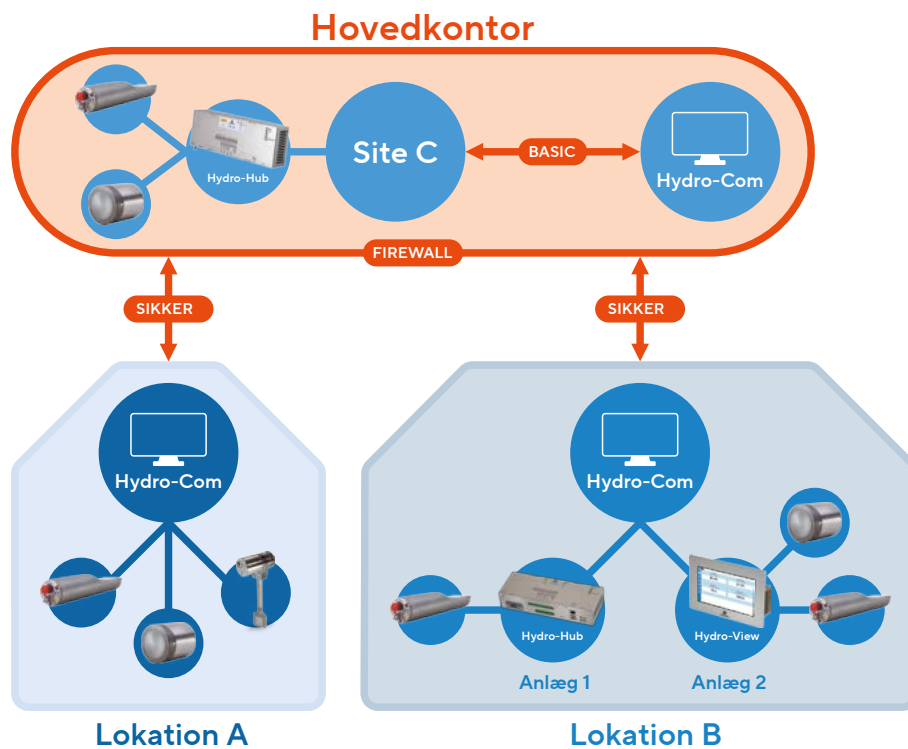

# Nogle af de applikationer vi arbejder med:

*Sand*



*Pulveriseret  
brændselsaske*



*Kul*



*Minedrift*



*ASFALT*



*Aggregater*



*Færdig-mix-beton*



*For-støbt beton*





# Hydronix

## ***Hovedkontor – Storbritannien***

**T** +44 (0)1483 468900

**E** enquiries@hydronix.com

## ***Centraleuropa & Sydafrika***

**T** + 49 2563 4858

## ***Frankrig***

**T** + 33 652 04 89 04

## ***Americas, Spanien & Portugal***

**T** 888-887-4884 (toll free)

+1 231 439 5000

**hydronix.com**

Informationerne er korrekte på udgivelsestidspunktet. Hydronix forbeholder sig ret til at modificere og ændre specifikationerne uden varsel.  
Hydronix, Hydro-View, Hydro-Probe, Hydro-Mix og Hydro-Control er varemærker tilhørende Hydronix Limited.

SL0005da 3.2.0

