

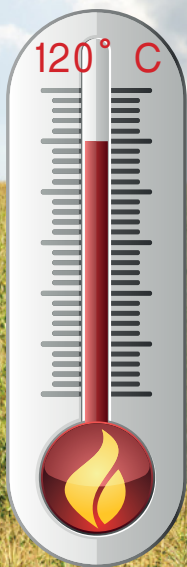

高温数字微波湿度传感器

Hydro-Mix HT

高温

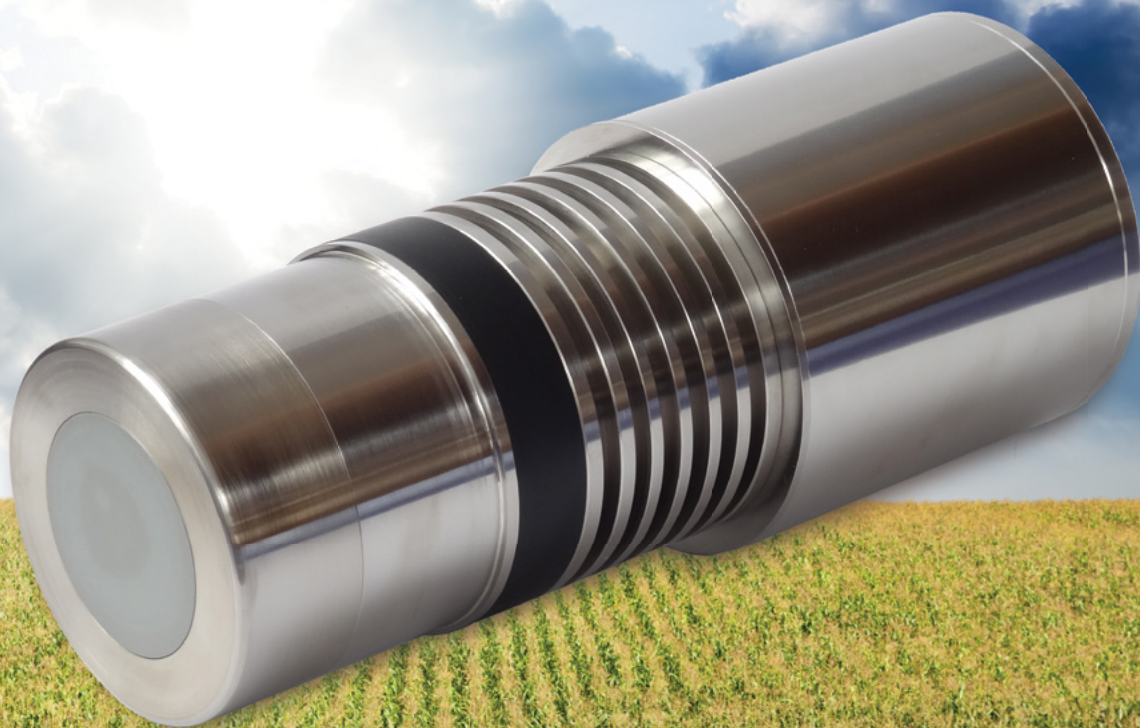

谷物： 饲料： 坚果： 颗粒

Hydro-Mix HT

高温暗装数字湿度传感器

Hydro-Mix HT 适合安装在工作温度高的过程控制环境中的干燥、管道、传送和搅拌系统。

Hydro-Mix HT 的读数速度为 25 次/秒，并结合了信号处理、平滑处理和求平均值等板载功能，可以在物料通过陶瓷面板时准确测量物料的湿度。使用 Hydronix Hydro-Com 软件可轻松进行远程配置、校准、诊断和固件升级。线性输出支持与任何使用行业标准接口的控制系统直接集成。



功能

连续过程温度高达 120° C。

数字技术提供了精确的线性湿度测量，每秒钟可进行 25 次读数。

高级数字信号处理功能可提供清晰的信号，且响应迅速。

可以选择测量模式以在不同应用和材料类型条件下优化传感器性能。

完全温度补偿测量。

两个模拟输出、数字 RS485 通信、可配置的数字输入/输出以及警报。

可与 Hydro-Com 软件进行远程通信，从而实现所有传感器参数配置。

性能始终稳定，除非用于不同的材料，否则无需进行重新校准。

校准数据点存储于传感器中，可改善质量控制。

独立或简单集成到全新或现有的系统。

搅拌机/传送机安装

可调式固定系统，用于齐平安装。



搅拌机和传送机中的典型安装

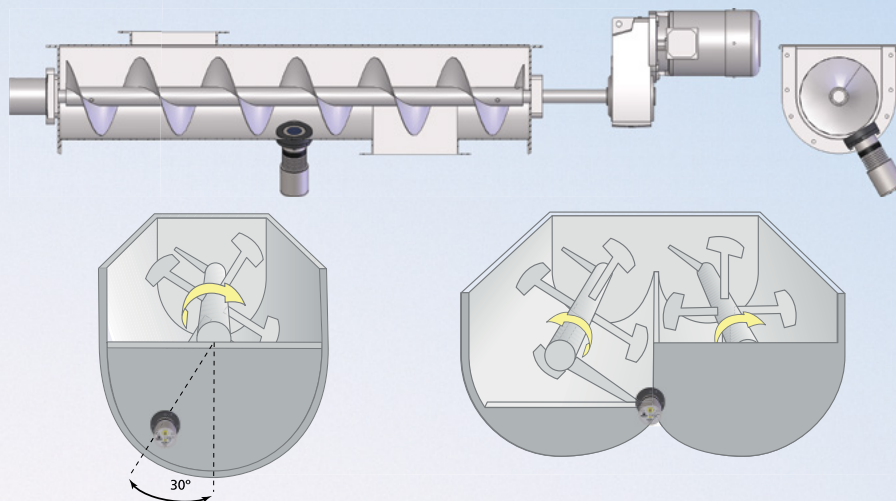

只要陶瓷面板上有持续的物料流，Hydro-Mix HT 就可以安装在许多不同的位置，包括干燥、管道、传送和搅拌系统

管道中的安装



Hydronix 为 Hydro-Mix HT 传感器开发了一套管道系统。这有助于轻松将传感器安装到正确的位置，从而获得最精确的湿度测量结果。Hydronix 建议在所有管道应用中使用我们的系统，因为这样可以让我们更容易为 Hydro-Mix HT 提供支持服务。

Hydronix 管道系统是一套不锈钢装置，可将部分流动物料转移到传感器的测量面上。这样便可以为准确测量湿度提供连贯且稳定的物料流。

该系统可以安装到新管道或现有管道中，有两种型号可供选择：垂直系统或倾斜系统（与垂直成 30°-50° 角），并提供多种安装选项。

显示和控制选项

Hydronix 具有各种各样的显示和控制选项

10 Hydro-Mix Raw Uncoated Mode F	10 Hydro-Mix Raw Uncoated Mode V	10 Hydro-Mix Raw Uncoated Mode P
20.49%	21.31%	20.64%
10 Hydro-Mix Filtered Moisture Mode F	10 Hydro-Mix Filtered Moisture Mode V	10 Hydro-Mix Filtered Moisture Mode P
19.4%	100.0%	71.13%

配置和校准

可使用 Hydro-Com 软件轻松配置和校准传感器

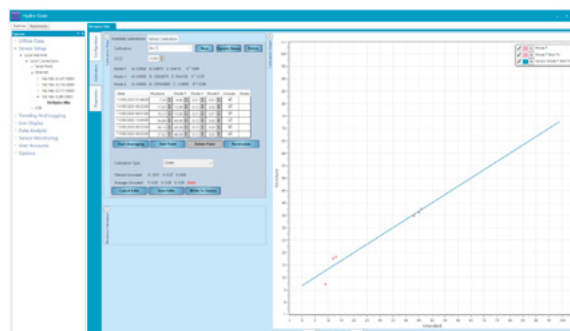

技术信息

结构

主体: 316 不锈钢 (食品安全级别)。

面板: 陶瓷 (食品安全级别)。

内部密封: 获 FDA 认证的 O 型环。

安装

传感器使用附带的安装组件与设备内壁齐平安装。

测量范围

湿度: 0-100%，具体取决于物料。

深度: 大约: 75-100mm, 具体取决于物料。

工作温度

流程:

连续 0-120° C

间歇: 120-130° C ≤ 10 分钟。

常温:

0-60° C.

刷新

率

每秒钟 25 次

模拟输出

两个可配置的 4-20mA 或 0-20mA 电流回路源, 分别用于湿度和温度。也可以转换为 0-10V DC。

数字输入/输出

两个可配置的数字信号, 分别用于求平均值和警报功能。

数字 (串行) 通信

光隔离的 RS485 2 线端口。

提供 RS232 转换器、以太网和 USB 接口。

一经请求, 可提供有关传感器值和参数的详细编程信息。

加长电缆

六条双绞线电缆, 22AWG, 0.35mm² 导体。编织屏蔽层

(最低 65% 的覆盖面积) 加铝/聚酯薄膜。电缆最大长度为 100m。

电源

+15V 至 +30V DC, 4W。

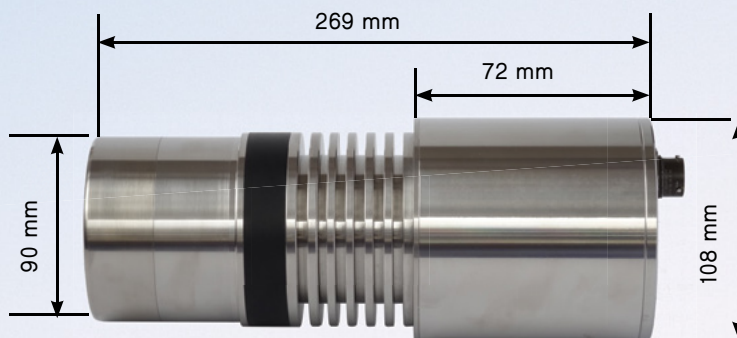
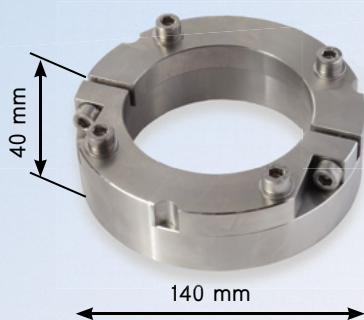

部件号

说明

HMHT-01	Hydro-Mix HT 数字微波湿度传感器
DSVHT01	HMHT 垂直管道系统
DSAHT01	HMHT 倾斜管道系统
4010	HMHT 安装板 (随传感器提供)
4020	HMHT 卡圈 (随传感器提供)
0975A	带有军用规格传感器接头的 4m 传感器电缆
0116	电源 - 30 瓦, 最多可为 4 个传感器供电
0049A	RS232-485 转换器 - DIN 导轨安装
0049B	RS232-485 转换器 - 9 针 D 型接线板
SIMxx	USB 传感器接口模块, 包括电缆和电源
EAK01	以太网适配器套件
EPK01	以太网电源套件
HTEW	可选择 4 年延保



Hydronix

总部 - 英国

电话: +44 (0)1483 468900

电子邮件: enquiries@hydronix.com

中欧和南非:

电话: + 49 2563 4858

法国:

电话: + 33 652 04 89 04

美洲、西班牙和葡萄牙:

电话: +1 231 439 5000

www.hydronix.cn