

Hydronix

适用于散装物料和液体的数字微波湿度传感器

Hydro-Mix XT

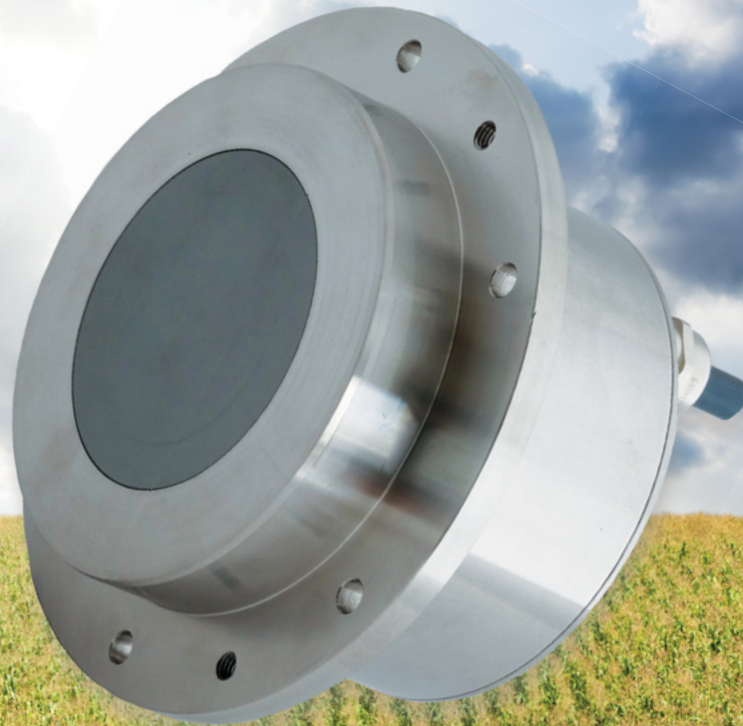

谷物： 饲料： 坚果： 颗粒： 液体

Hydro-Mix XT

暗装式数字微波湿度传感器

Hydro-Mix XT 可用于测量动物饲料、谷物、大米、豆类等流动散装固体以及液体的湿度。传感器，可以轻松地安装在过程控制环境中的管道、传送和搅拌系统中。

Hydro-Mix XT 包含一个拥有信号处理、平滑处理和求平均值等所有机载功能的单一智能装置，可以在物料通过陶瓷面板时准确测量物料的含水量。使用 Hydronix Hydro-Com 软件可轻松进行远程配置、校准、诊断和固件升级。线性输出支持与任何使用行业标准接口的控制系统直接集成。

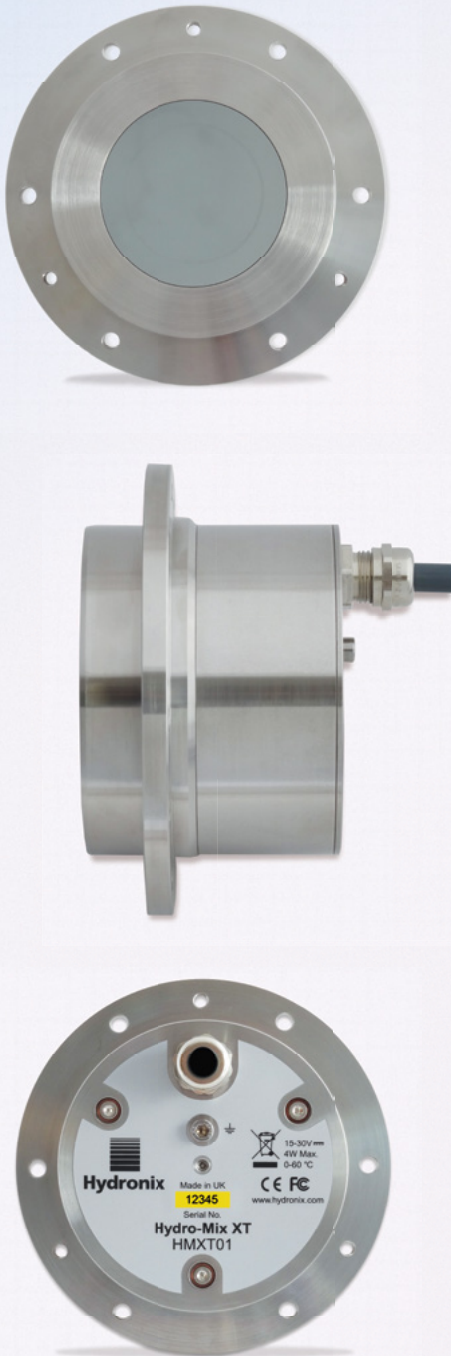

功能

结构紧凑且自成一体的装置

固定板密封件可安装在多尘或液体流程或应用中。

专为在高压环境中安装而设计。

数字测量技术提供了精确的线性湿度测量，每秒钟可进行 25 次读数。

高级数字信号处理功能可提供清晰的信号，且响应迅速。

完全温度补偿测量。

两个模拟输出、数字 RS485 通信、可配置的数字输入/输出以及警报。

可与 Hydro-Com 软件进行远程通信，从而实现所有传感器参数配置。

性能始终稳定，除非用于不同的材料，否则无需进行重新校准。

搅拌机/传送机安装

固定板安装简单。

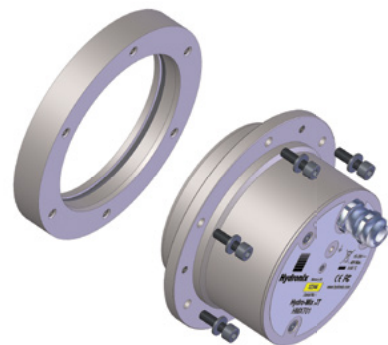

搅拌机和传送机中的典型安装

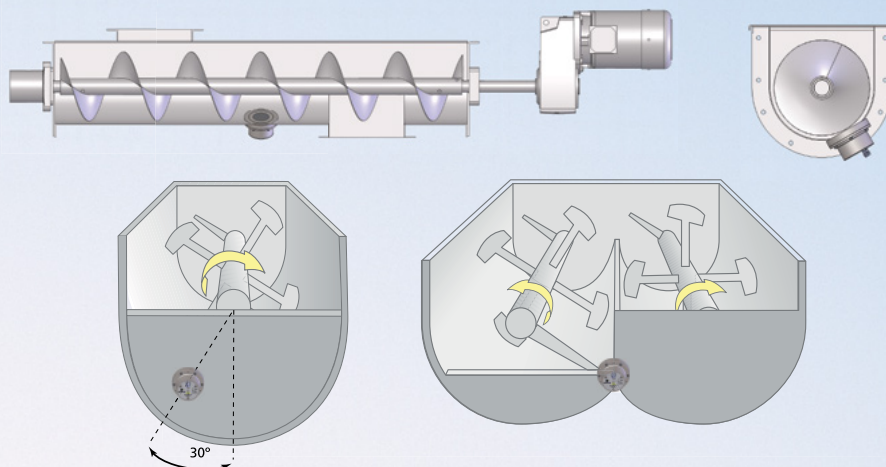

只要陶瓷面板上有持续的物料流，Hydro-Mix XT 就可以安装在许多不同的位置，这包括干燥、管道、传送和搅拌系统。

管道中的安装

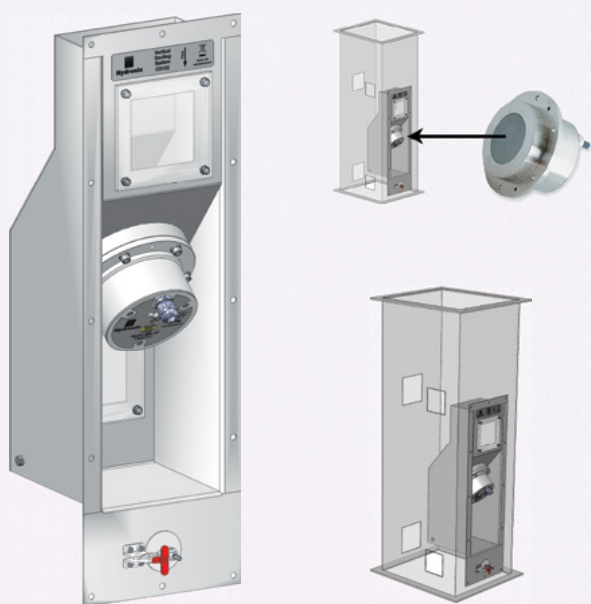

Hydronix 为 Hydro-Mix XT 传感器开发了一套管道系统。这有助于轻松将传感器安装到正确的位置，从而获得最精确的湿度测量结果。Hydronix 建议在所有管道应用中使用我们的系统，因为这样可以让我们更容易为 Hydro-Mix XT 提供支持服务。

Hydronix 管道系统是一套不锈钢装置，可将部分流动物料转移到传感器的测量面上。这样便可以为准确测量湿度提供连贯且稳定的物料流。

该系统可以安装到新管道或现有管道中，有两种型号可供选择：垂直系统或倾斜系统（与垂直成 30° - 50° 角），并提供多种安装选项。

显示和控制选项

Hydronix 具有各种各样的显示和控制选项。

16 Hydro-Mix Raw Observed Moisture F	16 Hydro-Mix Raw Observed Moisture V	16 Hydro-Mix Raw Observed Moisture P
20.49%	21.31%	20.64%
16 Hydro-Mix Filtered Moisture Mode F	16 Hydro-Mix Filtered Moisture Mode V	16 Hydro-Mix Filtered Moisture Mode E
19.4%	100.0%	71.13%

配置和校准

可使用 Hydro-Com 软件轻松配置和校准传感器。

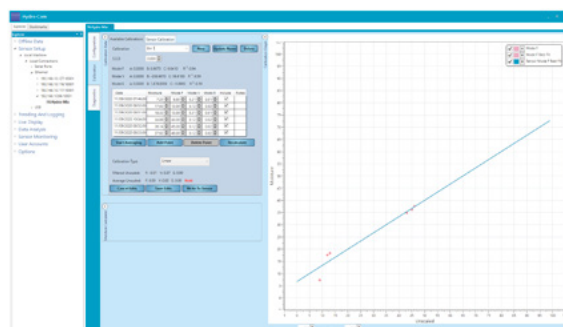

技术信息

技术信息

主体: 316 不锈钢。

面板: 陶瓷。

内部密封: 获 EPDM 三元乙丙 FDA 认证的 O 型圈。

固定板 O 型圈: 获 EPDM 三元乙丙 FDA 认证

安装

传感器使用附带的安装组件与设备内壁齐平安装。

测量范围

湿度: 0-100%，具体取决于物料。

深度: 大约 75-100mm，具体取决于材料。

测量模式

优化传感器性能的模式选择

工作温度

流程:

连续 0-60° C

刷新率

每秒钟 25 次

模拟输出

两个可配置的 4-20mA 或 0-20mA 电流回路源，分别用于湿度和温度。也可以转换为 0-10V DC。

数字输入/输出

两个可配置的数字信号，分别用于求平均值和警报功能。

数字 (串行) 通信

光隔离的 RS485 2 线端口。

提供 RS232 转换器、以太网和 USB 接口。

一经请求，可提供有关传感器值和参数的详细编程信息。

环境

压力: 1 巴真空到 5 巴压力。

保护: 电缆密封套 IP68。

集成线缆

4M，六条双绞线电缆，22AWG，0.35mm² 导体。编织屏蔽层 (最低 65% 的覆盖面积) 加铝/聚酯薄膜。推荐电缆长度最长为 100m。可提供延长线缆。

电源

+15V 至 +30V DC，4W。

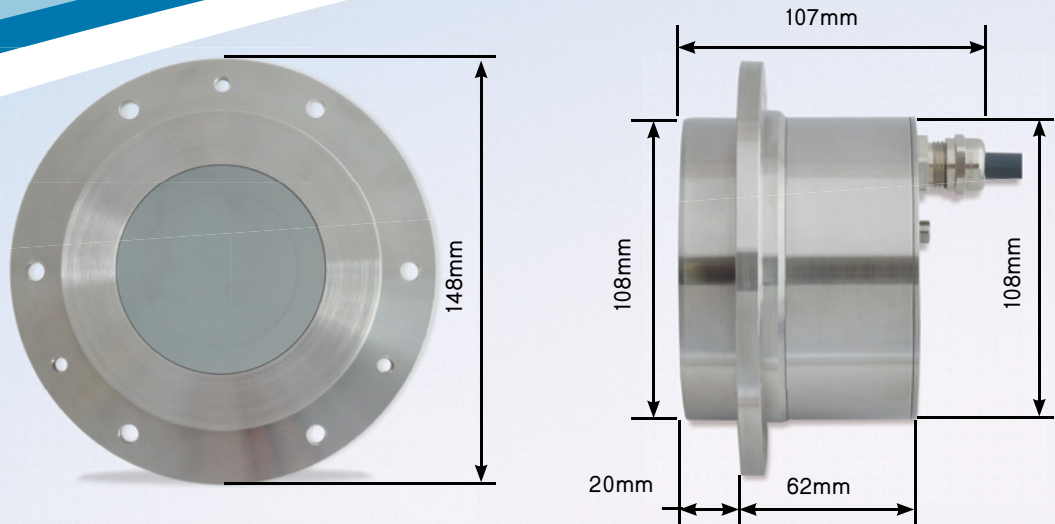

部件号

说明

HMXT01	Hydro-Mix XT 数字微波湿度传感器
HSXT01	Hydro-Skid 固定板，用于将 HMXT 安装到带式输送机上的流动物料上。
DSV02	HMXT 垂直管道系统
DSA02	HMXT 倾斜管道系统
5010	HMXT 固定板套件 (固定板、螺栓、和 O 型圈)，必需
5015	HMXT 固定板 (包括固定螺栓)
5020	HMXT 固定板 O 型圈
5025	HMXT 固定板螺栓
5030	HMXT 堵塞器 - 用于在 HMXT 拆卸后进行密封
0116	电源 - 30 瓦，最多可为 4 个传感器供电
0049A	RS232-485 转换器 - DIN 导轨安装
0049B	RS232-485 转换器 - 9 针 D 型接线板
SIMxx	USB 传感器接口模块，包括电缆和电源
EAK01	以太网适配器套件
EPK01	以太网电源套件
HMXTEW	可选择 4 年质保



Hydronix

总部 - 英国

电话: +44 (0)1483 468900

电子邮件: enquiries@hydronix.com

中欧和南非:

电话: + 49 2563 4858

法国:

电话: + 33 652 04 89 04

美洲、西班牙和葡萄牙:

电话: +1 231 439 5000

www.hydronix.cn