



콘크리트 믹서 및 골재 빈(bin)용
고속감응 선형 온도 센서

Thermo-Tuff



최초 - 리더 - 최고

온도 측정

Thermo-Tuff는 고정밀, 고속 응답, 선형 온도 센서입니다. 콘크리트 믹서와 골재함과 같은 가장 가혹한 공정 관리 환경에서 사용하도록 고안되었습니다.

Thermo-Tuff의 감지 요소는 단일 처리되어 있고 측정 대상 물질과 직접 접촉합니다. 이러한 방식으로 센서는 업계 최고의 응답 시간을 달성할 수 있습니다.

기술 정보

구조

본체: 스테인리스 스틸.
센싱 헤드: 경화 강철.

고정

빈(bin) 및 사일로: 연장 장착 슬리브 및 칼라를 사용하여 빈(bin)의 벽면에 설치합니다.

믹서: 표준 장착 칼라를 사용하여 믹서 바닥에 설치합니다.

측정 범위

0 ~ 80도(섭씨).

반응 시간

시간 90 % (T90): 업계 최고 56초.

전원 공급 장치

4 ~ 20mA 전류 루프로 센서 전원을 공급합니다.

아날로그 출력

연속 4 ~ 20mA 신호, 0~80도(섭씨) 사이의 눈금.

케이블

4미터 2코어 차폐식 케이블 함께 제공.

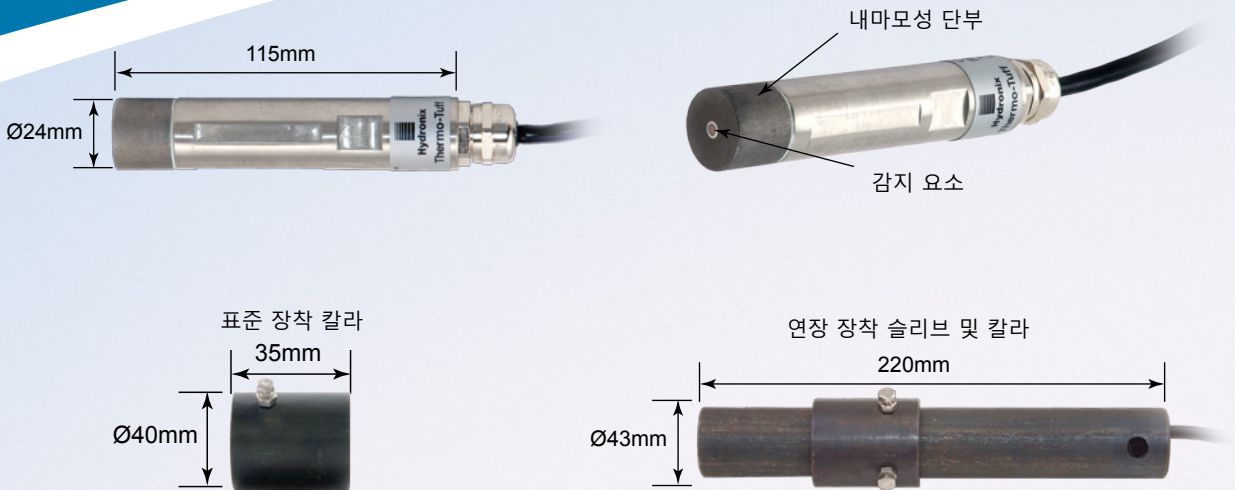

믹서 설치

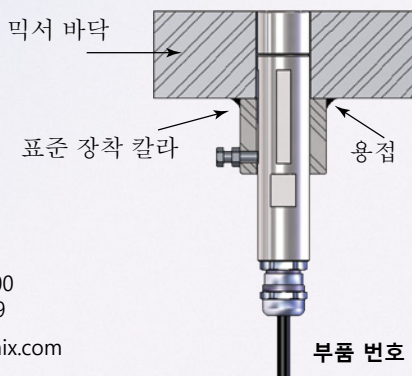

빈(bin) 설치

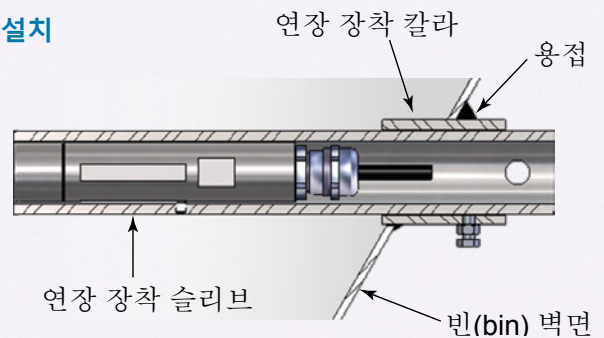

최초 - 리더 - 최고

전화: +44 (0)1483 468900
팩스: +44 (0)1483 468919

Email: enquiries@hydronix.com

중앙 유럽 및 남아프리카:
전화: + 49 2563 4858

프랑스:
전화: + 33 652 04 89 04

미국, 스페인 및 포르투갈:
전화: +1 231-439-5000

부품 번호

TT01

0310

0320

설명

Thermo-Tuff 센서

표준 장착 칼라

연장 장착 슬리브 및 칼라

www.hydronix.com