



用于混凝土搅拌器和集料箱的快速响应流线型温度传感器

Thermo-Tuff



创始者 - 领先者 - 翘楚

温度测量

Thermo-Tuff 是一种响应快速的高精度线性温度传感器，专用于在混凝土搅拌机和集料仓等最恶劣的环境中使用。

Thermo-Tuff 的感应元件为热隔离，并与被测物料直接接触。这使得传感器能够实现行业内领先的响应时间。

技术信息

结构

主体：不锈钢。
感应头：硬化钢。

安装

料箱和筒仓：使用加长安装套筒和环安装到料箱壁中。

搅拌机：使用标准安装环安装到搅拌机底面。

测量范围

0-80 摄氏度。

响应时间

达到读数 90% 的时间 (T90)：业界领先的 56 秒。

电源

传感器由 4-20mA 电流环供电。

模拟输出

连续的 4-20mA 信号，分别与 0 至 80° C 之间的读数相对应。

电缆

附带有 4 米双芯屏蔽电缆。

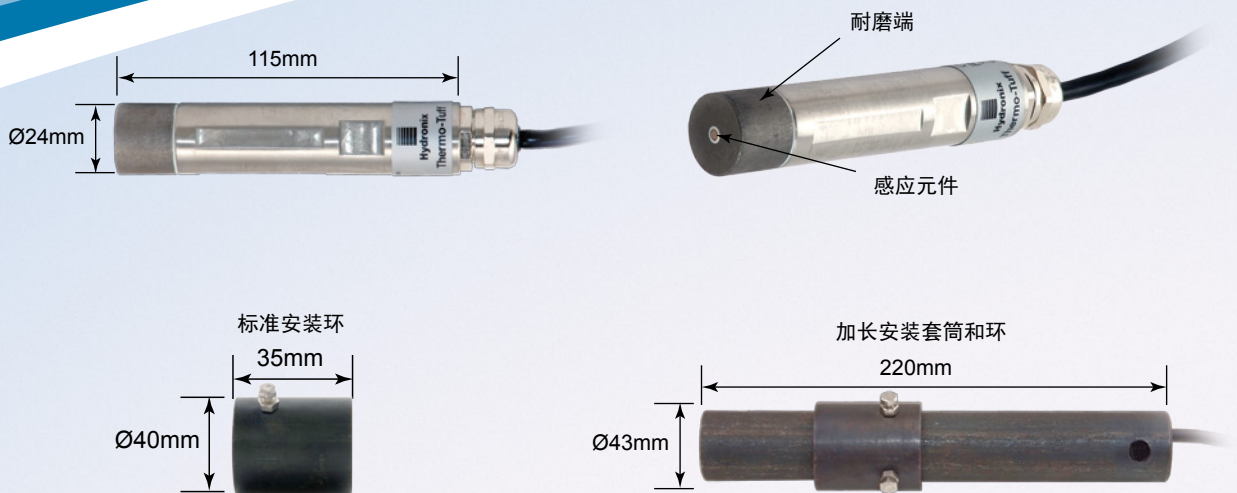

搅拌机安装

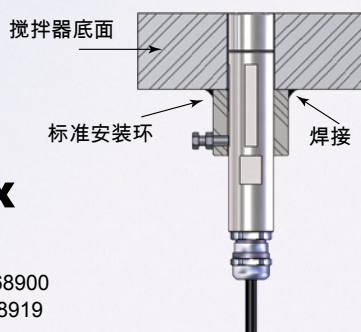

料箱安装

加长安装环

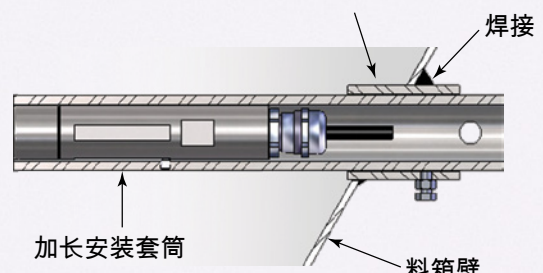

总部 - 英国

电话: +44 (0)1483 468900

传真: +44 (0)1483 468919

电子邮件: enquiries@hydronix.com

中欧和南非:

电话: + 49 2563 4858

法国:

电话: + 33 652 04 89 04

美洲、西班牙和葡萄牙:

电话: 888-887-4884 (toll free)

or +1 231-439-5000

部件号	说明
TT01	Thermo-Tuff 传感器
0310	标准安装环
0320	加长安装套筒和环

www.hydronix.com